

JA-151M, JA-151MB, JA-151M-AN, JA-151M-GR

Bezdrátový magnetický detektor mini

Výrobek je komponentem systému **JABLOTRON**. Slouží k detekci otevření dveří, oken apod. Detektor má volitelnou reakci (pulsní nebo stavovou). Je určen k montáži proškoleným technikem s platným certifikátem Jablotronu.

Instalace

Vyberte vhodné místo pro instalaci. Detektor reaguje na oddálení permanentního magnetu. Magnet může být jak vlevo, tak i vpravo. Vysílací část montujte na pevnou část dveří (okna) a magnet na pohyblivou část. Vyhněte se montáži přímo na kovové předměty (ovlivňují negativně činnost magnetického senzoru i rádiovou komunikaci).

V případě montáže na kovové materiály použijte plastové podložky dodávané s detektorem (1). Jejich použitím lze výrazně zvýšit pracovní vzdálenost magnetu i komunikační dosah detektoru.

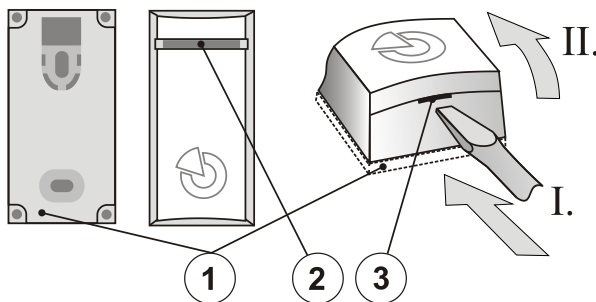

Obrázek 1: 1 – plastová podložka; 2 – červená signálka aktivace; 3 – západka krytu;

- Otevřete kryt detektoru stiskem západky (3).
- Přišroubujte zadní plastový díl k pevné části dveří (okna).
- Přišroubujte permanentní magnet na pohyblivou část dveří (okna). Vzdálenost magnetu od vysílací části má být co nejmenší. Vzdálenosti magnetu, které aktivují a deaktivují detektor, jsou zakresleny v obrázku č.2. Pro ostatní typy magnetů nebo opačnou polaritu se mohou hodnoty lišit.

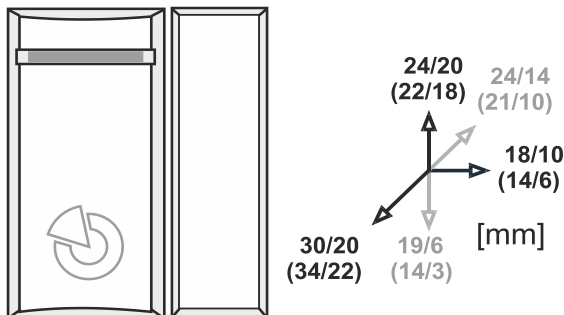

Obrázek 2: vzdálenosti pro aktivaci /deaktivaci detektoru montovaném na nemagnetickém (magnetickém) podkladu

- Naučte detektor do ústředny (přijímače). Podmínkou přiřazení do systému je přítomnost rádiového modulu JA-11xR v systému. V programu **F-Link** vyberte v kartě **Periferie** požadovanou pozici a volbou Přiradit zapněte režim učení. Učící signál je vysílán ve chvíli vložení baterie do detektoru.
- Po naučení nasadte detektor na zadní díl.
- Nastavte funkce detektoru pomocí programu **F-Link**.
- Vyzkoušejte správnou funkci detektoru.)

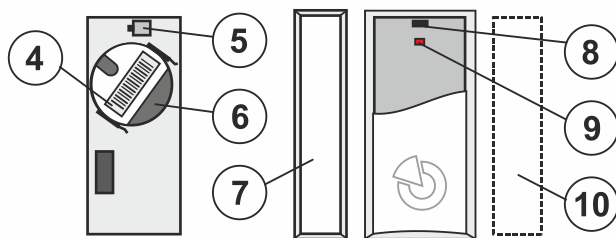

Obrázek 3: 4 – sériové číslo; 5 – sabotážní spínač; 6 – baterie; 7 – permanentní magnet; 8 – magnetický snímač; 9 – červená signálka aktivace detektoru; 10 – alternativní umístění permanentního magnetu

Poznámky:

Budete-li detektor do přijímače učít poté, co už měl zapojenu baterii, nejprve ji odpojte, pak stiskněte a sabotážní spínač krytu (5) (pro spotřebování zbytkové energie) a teprve poté detektor naučte.

Naučení detektoru do systému je možné i zadáním sériového čísla (4) programem **F-Link** nebo z klávesnice (nebo čtečkou čárového kódu). Zadávají se všechny číslice uvedené pod čárovým kódem (1400-00-0000-0001).

Nastavení vlastností detektoru

Detektor má 2 režimy, které jsou indikovány jedním nebo dvěma bliknutími při vložení baterie.

- Jedno bliknutí znamená, že detektor bude hlásit otevření i zavření, bude sledovat a hlásit svůj stav (stavová reakce).
- Dvě bliknutí znamenají pulsni reakci, tedy že detektor bude hlásit pouze aktivaci (otevření dveří nebo okna).

Pracovní režim se určí tak, že při vkládání baterie držíte stisknutý sabotážní spínač detektoru (5), vložíte baterii a spínač po 3–5 sekundách uvolníte. Detektor blikne jednou nebo dvakrát podle aktuálně zvoleného režimu. Z výroby je nastavena stavová reakce.

Další nastavení funkcí se provádí programem **F-Link**, v kartě **Periferie**. Lze zde nastavit typ reakce, kterou systém bude reagovat na aktivaci naučeného detektoru, sekci do které bude přiřazen a případně také PG výstup, který může být detektorem ovládán. Z výroby je nastavena reakce (**Zpožděná A** (poskytuje příchodové a odchodové zpoždění).

Testování detektoru

Po uzavření krytu detektoru je na 15 minut spuštěn testovací režim detektoru a každá aktivace je přenášena a indikována signálkou v krytu detektoru. Signál detektoru a jeho aktivace lze sledovat v servisním režimu ústředny programem **F-Link** v okně **Diagnostika**.

Výměna baterie v detektoru

Systém automaticky reportuje, pokud se přiblíží vybití baterií. Před výměnou baterií v detektoru musí být systém přepnut do režimu Servis (jinak by došlo k vyhlášení sabotážního poplachu).

Technické parametry

Napájení	Lithiová baterie typ CR 2032 (3,0 V/0,2 Ah)
	Upozornění: Baterie není součástí balení
Typická životnost baterie	cca 2 roky (pro max. 20 aktivací denně)
Komunikační pásmo	868,1 MHz, protokol JABLOTRON
Maximální radiofrekvenční výkon (ERP)	3 mW
Komunikační dosah	cca 300 m (přímá viditelnost)
Rozměry detektoru	55 x 26 x 16 mm
Rozměry magnetu	55 x 16 x 16 mm
Klasifikace	stupeň zabezpečení 2
dle	ČSN EN 50131-1, ČSN EN 50131-2-6, ČSN EN 50131-5-3
Prostředí dle	ČSN EN 50131-1
	II. vnitřní všeobecné
Rozsah pracovních teplot	-10 °C až +40 °C
Dále splňuje	ČEN ETSI EN 300 220, ČSN EN 50130-4,
	ČSN EN 55032, ČSN EN 62368-1, ČSN EN IEC 63000
Podmínky provozování dle	Všeobecného oprávnění ČTÚ č. VO-R/10
Doporučený vrut	2 x ø 3,5 x 40 mm (zapuštěná hlava)



JABLOTRON ALARMS a.s. prohlašuje, že výrobek JA-151M, JA-151MB, JA-151M-AN, JA-151M-GR je navržen a vyroben ve shodě s harmonizačními právními předpisy Evropské unie: směrnice č.: 2014/53/EU, 2014/35/EU, 2014/30/EU, 2011/65/EU, je-li použit dle jeho určení. Originál prohlášení o shodě je na www.jablotron.com v sekci Ke stažení.



Poznámka: Výrobek, ačkoliv neobsahuje žádné škodlivé materiály, nevyhazujte do odpadků, ale předejte na sběrné místo elektronického odpadu. Podrobnější informace na www.jablotron.com v sekci Ke stažení.

